

Acest document este proprietatea exclusivă a DOMAX Sp. z o. o. Nu poate fi copiat integral sau parțial fără acordul scris al DOMAX Sp. z o. o. Conținutul său nu poate fi pus la dispoziția unor terțe părți sau utilizat în scopuri neautorizate. Contraveniții vor fi urmăriți penal.

Revizuire				
Revizuire		Data	Elaborat	Aprobat
SI	Schimbarea deschiderii bazei superioare și inferioare	10/12/2018	D. Kozłowski	D. Kozłowski
B.	Adăugarea de informații, în baza de jos, despre maxim înălțime "H max. 150 mm"	31/07/2019	D. Kozłowski	A. Piotrowski

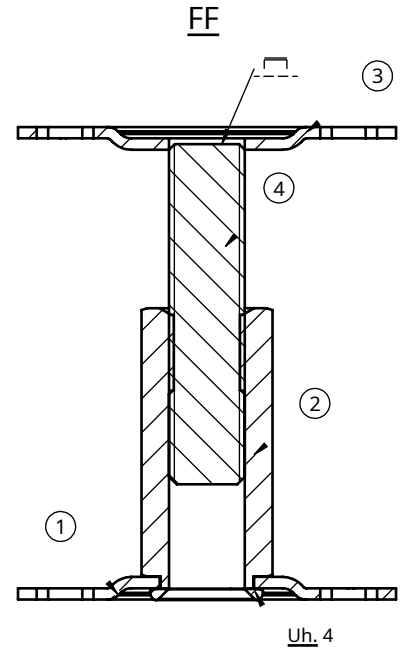
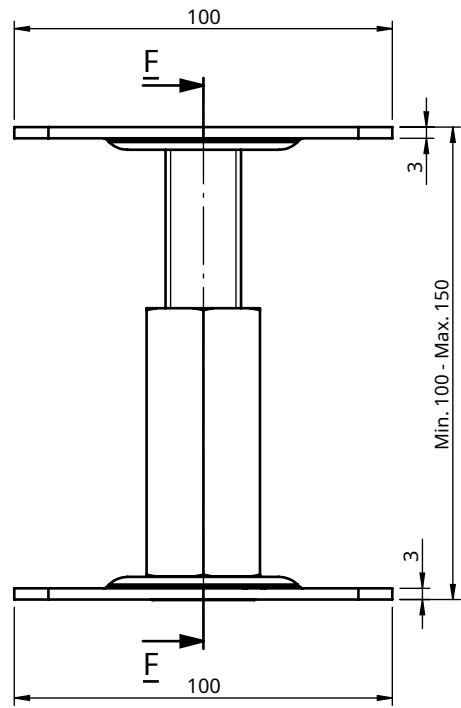

Comentarii:

1. Toleranțe generale conform PN-EN 22768 mK.
2. Muchii ascuțiți și tociți.
3. Galvanizați întregul ansamblu cu Fe/Zn 12.
4. Baza inferioară trebuie să se rotească liber.

Poz.	Caritate	Nume	Descriere	Material	Masa	Zonă
4	1	Tijă filetată M20 L=90mm DIN 975	PR100-P	1.0037 (S235JR)	0,22	0,65
3	1	Bază PSR 100 M20 Ø 20 (PSR Z și PS Z)	PSR 100 M20-R	1.0037 (S235JR)	0,25	2.26
2	1	Piuliță	PR100-N	1.0037 (S235JR)	0,28	1,38
1	1	Bază inferioară pentru PR 100 Ø 25	PR100-PD	1.0037 (S235JR)	0,25	2.24

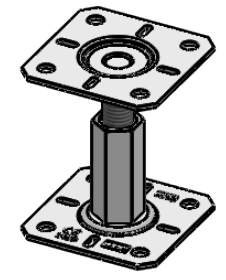

Elaborat: D. Kozłowski		De verificare: -		Aprobat: -		Masa: 6,53 dm	
Elaborat: D. Kozłowski		Format: A4	Scală: 1:2	Masa: 1,00 kg			
Data: 04/11/2019		Bază reglabilă PR100/100-150					Foaie 1 / 1
		PR100_100-150					Revizuit: B.

6 5 4 3 2 1

D. C. B. ȘI

6 5 4 3 2 1